



CAIET DE SARCINI

Lotul 2 - „Mașină de Asamblare cartuș” 2 buc,

1. INTRODUCERE

Caietul de sarcini face parte integranta din documentatia de atribuire si constituie ansamblul cerintelor pe baza carora se elaboreaza, de catre fiecare ofertant, propunerea tehnica.

Autoritatea contractanta: Societatea Uzina Mecanică Sadu S.A, este o societate cu capital de stat, fiind subordonata ierarhic: Companiei Naționale Romarm S.A., respectiv Ministerului Economiei, Antreprenoriatului si Turismului.

Societatea Uzina Mecanică Sadu S.A. are ca obiect principal de activitate: fabricarea de munitie de infanterie de calibre mici.

Utilajele care se doresc sa fie achizitionate sunt utilizate pentru efectuarea operației de asamblare cartus calibrul 7,62x54R mm, produs care se executa în Uzina Mecanică Sadu S.A.

AUTORITATE CONTRACTANTA: **SOCIETATEA UZINA MECANICA SADU S.A.**

Adresa: Bumbesti Jiu, strada Parangului, nr. 59, judetul Gorj, cod 215100, inregistrata la Registrul Comertului sub nr. J18/330/2001, cod fiscal: RO14373832, cont bancar RO93RNCB0149042106660001, deschis la BCR, Sucursala Gorj, Tel./fax.: 0253 463868/ 0253 463 193, adresa de e-mail: office@umsadu.ro.

2. CONTEXTUL REALIZARII ACHIZITIEI DE UTILAJE

Procedura:

- Tip procedura = Negociere fara publicare prealabila a unui anunt de participare.
- Modalitatea de desfasurare a procedurii de atribuire = offline.

Obiectul achizitiei: „Mașină de Asamblare cartuș” - 2 bucăți.

- COD CPV: 42990000-2 diverse utilaje cu utilizare speciala (Rev.2)
- Cod CPV Secundar: 80530000-8 servicii de formare profesională (Rev.2)
- Tip contract = achizitie produse (furnizare/cumparare).

Valoarea estimata a achizitiei = 7.770.000 lei fara TVA.

Modalitatea de atribuire:

Atribuirea achizitiei se realizeaza offline, prin negociere fara publicare prealabila.

Criteriul de atribuire a contractului:

Criteriul aplicat: **cel mai bun raport calitate – pret.**

2.1 Informatii despre autoritatea contractanta

Autoritate contractanta: SOCIETATEA UZINA MECANICA SADU S.A. este o societate cu capital de stat, fiind subordonata ierarhic: Companiei Naționale Romarm S.A., respectiv Ministerului Economiei, Antreprenoriatului si Turismului.

Societatea Uzina Mecanică Sadu S.A. are ca obiect principal de activitate: fabricarea de muniție de infanterie de calibre mici, cu o experienta de peste 80 de ani, in acest domeniu.

2.2 Informatii despre contextul care a determinat achizitionarea produselor

Uzina Mecanică Sadu S.A., actualmente are o dotare de utilaje inechite si pentru a raspunde calitativ si cantitativ cerintelor *Fortelor Sistemului National de Aparare a Tarii* și altor clienti, este necesara retehnologizarea proceselor tehnologice.

In contextul celor prezentate mai sus a aparut necesitatea *achizitionarii Maşinilor de asamblare cartuş, pentru cartuş calibrul 7,62x54 R mm.*

2.3 Informatii despre beneficiile anticipate de catre autoritatea/ entitatea contractanta

Societatea Uzina Mecanică Sadu S.A., in urma achizitiei de utilaje noi, de productivitate mare si cu randament ridicat, capabile sa execute piese de calitate, intentioneaza sa obtina urmatoarele beneficii:

- Cresterea capacitatii de fabricatie,
- Scaderea costului de fabricatie,
- Imbunatatirea calitatii produselor fabricate,
- Cresterea capacitatii de satisfactie prompta a cerintelor *Fortelor Sistemului National de Aparare a Tarii.*

2.4 Alte initiative/proiecte/programe asociate cu aceasta achizitie de produse

Achizitia *Maşinilor de asamblare cartuş*, face parte din programul de Investitii pentru anul 2020, impreuna cu alte 4 tipuri de utilaje care fac parte din linia tehnologica a produsului cartuş calibrul 7,62x54 R mm, utilaje prezentate in documentatia comuna de achizitie pentru cele 5 loturi.

2.5 Cadrul general al sectorului in care autoritatea/entitatea contractanta isi desfasoara activitatea

Societatea Uzina Mecanică Sadu S.A., furnizor autorizat al *Fortelor Sistemului National de Aparare a Tarii*, are o preocupare continua de innoire a parcului de utilaje, fapt ce este in concordanta cu cerintele specificate in Legea 232/2016, privind Industria Nationala de Aparare.

2.6 Factori interesati si rolul acestora

In procesul de elaborare a Caietului de Sarcini, nu am identificat alti factori interesati in implementarea contractului.

3. DESCRIEREA PRODUSELOR SOLICITATE

Societatea Uzina Mecanică Sadu S.A., doreste sa achizitioneze 2 utilaje *Maşina de asamblare cartuş*, utilizate pentru efectuarea operaţiei de asamblare cartuş, la produsele cartuşe calibrul 7,62x54R mm, produse care se executa în Uzina Mecanică Sadu S.A.

3.1 Descrierea situatiei actuale la nivelul Autoritatii/entitatii contractante

Societatea Uzina Mecanică Sadu S.A., este o societate ce realizeaza produse speciale de serie, printre care si produsele cartuşe calibrul 7,62x54R mm.

3.2 Obiectivul general la care contribuie furnizarea produselor

Utilajele contribuie la fabricarea produselor cartuşe de calibre mici, produse care se executa în Uzina Mecanică Sadu S.A.

3.3 Obiectivul specific la care contribuie furnizarea produselor

Utilajele contribuie la fabricarea produselor cartuşe calibrul 7,62x54R mm, produse care se executa în Uzina Mecanică Sadu S.A.

3.4 Produsele solicitate si operatiunile cu titlu accesoriu necesar a fi realizate

3.4.1 Produse solicitate

3.4.1.1 Lot 2 - Mașina de asamblare cartuş

Cantitate	Unitate de masura	Loc de livrare	Data de livrare solicitata	Specificatii tehnice SAU cerinte functionale minime	Specificatii tehnice SAU cerinte functionale extinse	Durata minima garantie
1.	2.	3.	4.	5.	6.	7.
2	bucata	S.UZINA MECANICA SADU S.A. Adresa: Bumbesti Jiu, str.Parangului, nr. 59, judetul Gorj, România	9 luni de la data semnarii contractului	Productivitate: minim 120 piese/minut; Secvența de lucru: -Alimentare tuburi capsulate, verificarea conformitatii gurii tubului, calibrarea acesteia si rejectarea tuburilor neconforme; -Dozare pulbere in tubul cartusului; -Control existenta pulbere si rejectarea tuburilor cu dozare neconforma; -Alimentare si acuplare glont; -Calibrare lungime cartus; -Sertizare glont; -Control lungime cartus si rejectarea cartuselor neconforme; -Control forma maxima cartus si rejectarea cartuselor neconforme;	-Randament minim 80%. -Nivel de protecție IP55 -Etichetare in limba romana; -Documentatie tehnica de programare, operare si intretinere in limba romana (scris + DVD - RW); -Asistenta tehnica la punerea in functiune; -Asigurarea de piese de schimb si subansambluri pe perioada garantiei. Nivel max zgomot 75 dB.	24 luni de la data punerii în funcțiune a utilajului.

Cerințe tehnice și tehnologice

Mașina trebuie să fie capabila sa realizeze încărcarea cartuşelor calibru 7,62x54 mm. Mașina trebuie să realizeze toate aceste operații secvențial, în mod integrat, operarea facandu-se de la un singur panou de operare.

Ofertantul poate propune o secvența de lucru mai bună, în acord cu proiectul său de mașină, dar trebuie să argumenteze acest lucru în oferta tehnică.

Mașina trebuie să fie de tipul rotativ și să dispună de alimentatoare pentru tub capsulat, vârf și pulbere. Rejectarea cartuşelor neconforme trebuie să se faca automat, fara oprirea mașinii.

Masina trebuie sa poata separa cartusele neconforme, in cutii separate, in acord cu tipul de defect.

Dozatorul pulbere trebuie sa fie capabil sa lucreze atât cu pulbere bază simplă cât și cu baza dublă de formă sferică, sferoidală sau tubulară cu o precizie de dozare $\pm 0,01$ grame față de valoarea setată.

După sertizre, forța de extracție a vârfului nu trebuie să fie mai mică de 270 N pentru cartuşele calibrul 7,62x54.

Capabilitatea mașinii pentru caracteristicile „lungime cartuş” și „greutate pulbere dozată în cartuş” $CM \geq 2$.

Elemente intrare calibrul 7,62x54 mm:

- Tub otel capsulat – Fig. 1
- Varf – Fig.2

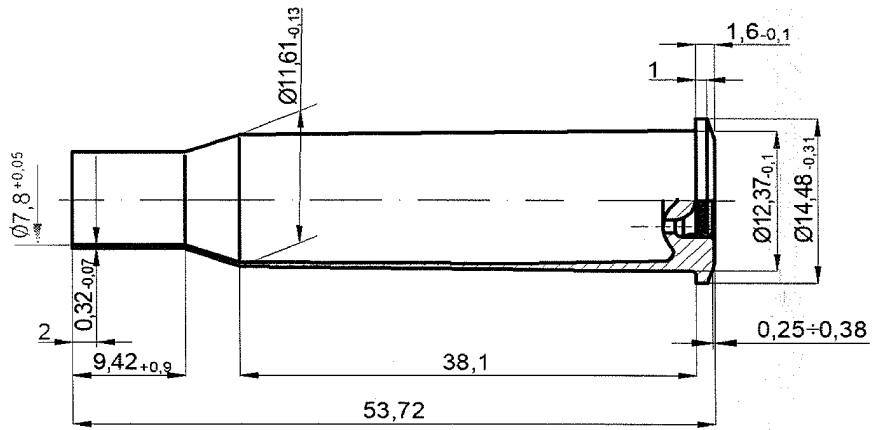

Fig.1

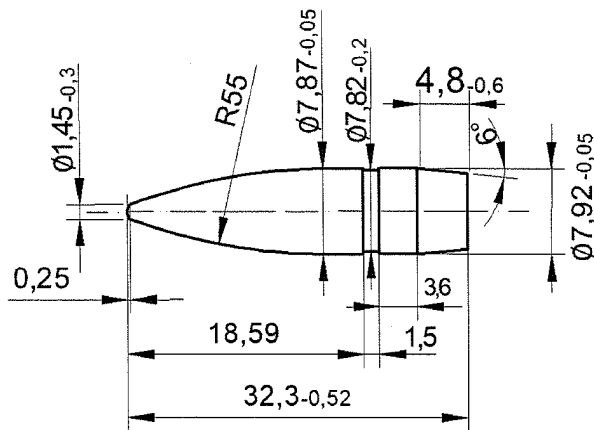

Fig.2

Element ieşire calibrul 7,62x54 mm - Cartus – Fig. 3

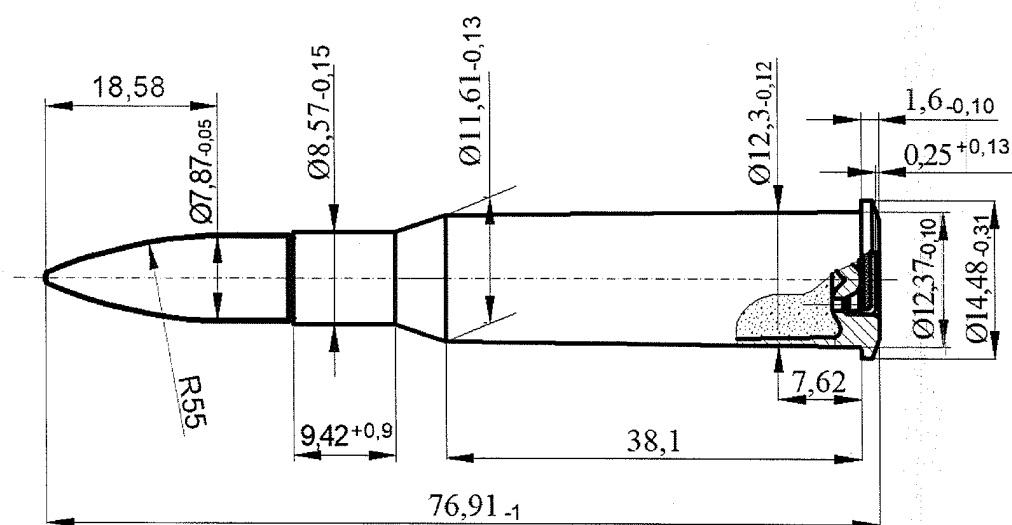

Fig.3

3.4.1.3 Cerințe tehnice

Cerințele tehnice generale, descrise în continuare, se referă atât la utilajele propriu-zise mașini de încărcat muniție de infanterie, cât și la utilajul cu kiturile de conversie, montate.

Utilajele trebuie să fie prevăzute cu elemente de legătură la prizele de descărcare electrostatică, la amplasarea pe poziția de lucru.

Părțile, subansamblele în mișcare ale utilajelor vor fi protejate pentru evitarea posibilității de intervenție a operatorului în timpul funcționării. Utilajul trebuie să asigure oprirea automată în cazul intervenției intenționate sau accidentale a operatorului.

Alimentarea cu energie electrică va fi de la rețea normală trifazată de 400V/50Hz. După o întrerupere intempestivă cu energie electrică, mașina nu trebuie să repornească fără intervenția operatorului uman.

Motoarele electrice de acționare trebuie să fie ANTIEX, dotate cu echipamente de protecție în cazul fluctuațiilor mari de tensiune.

Încărcătura pirotehnică maxim admisă/utilaj în echivalent TNT: 1,5 kg.

Utilajele trebuie să fie dotate cu sisteme de protecție pentru evitarea posibilității de intervenție a operatorului în timpul funcționării, implicit pentru oprirea automată a utilajului în cazul intervenției intenționate sau accidentale a operatorului (grilaje de protecție, uși de protecție, capote, bariere optice de siguranță). Toate sistemele mobile de protecție trebuie să fie prevăzute cu comutatoare de ușă cu opritor de închidere.

Alimentarea mașinii cu elemente trebuie să se facă în condiții de securitate a muncii, fără utilizarea de instalații speciale.

La apariția unei neconformități funcționale (lipsă elemente în alimentatoare ; ruperea unei scule; etc) utilajul se va opri automat, avertizând cu un semnal luminos intermitent, de culoare roșie și semnal sonor. Pe display-ul consolei de operare trebuie să fie afișat motivul opririi utilajului.

Utilajele trebuie să fie prevăzute cu sistem de protecție pentru supratensiune, curent de suprasarcină, lipsă agent de răcire.

Utilajele trebuie să fie dotate cu sistem de numărare a producției resetabil.

Utilajele trebuie să fie dotate cu butoane ciupercă pentru oprire de urgență atât pe consola de operare cât și în alte poziții mai îndepărtate.

Utilajele trebuie să fie dotate cu sisteme de ungere automata dacă au suprafețe care necesită ungere.

3.4.1.4 Cerințe tehnologice

Utilajele trebuie să efectueze operația de încărcare muniție de infanterie - încărcat cu pulbere de azvârlire tub, acuplarea vârfului cu tubul cartuș.

- Furnizarea în perioada de garanție a utilajelor de:
 - Echipamente de bază și auxiliare;
 - Scule și dispozitive;
 - Piese de schimb, necesare pentru funcționarea utilajelor în vederea realizării unui program de producție anual în regim de lucru: două schimburi pe zi, a câte 8 ore/schimb, cinci zile pe săptămână.
- Realizarea lucrărilor de punere în funcțiune și supraveghere.
- Furnizare documentație tehnologică (format scris +format electronic):
 - Documentație de proiectare privind scule, dispozitive și verificatoare.
 - Documentație proces tehnologic
 - Instrucțiuni securitate și sănătate în munca
 - Manual operare, mentenanță și servicii cotinând: descriere generală, proceduri de instalare, operare, mentenanță, scheme electrice/electronice, lista completă a pieselor de schimb cu niveluri recomandate stocare
 - Lista completă a codurilor de eroare, explicații privind generarea lor și măsurile de remediere

NOTA:

Facem precizarea ca, oferta trebuie să îndeplinească TOATE cerințele minimale din prezentul caiet de sarcini.

3.4.2 Disponibilitate, daca este cazul

Nu este cazul

3.5 Extensibilitate/Modernizare daca este cazul

Nu este cazul

3.5.1 Garantie

Furnizorul are obligatia de a garanta ca utilajele furnizate sunt noi, fabricate in conformitate cu propunerile tehnice, fara defecte rezultate in urma erorilor de proiectare, neconformitatilor si/sau viciilor ascunse ale materialului si greselilor de pe fluxul de fabricatie.

Perioada de garantie acordata utilajelor de către furnizor este de min 24 luni de la data punerii în funcțiune a utilajului. Ofertele cu o perioada de garantie sub 24 luni vor fi declarate neconforme.

În perioada de garanție toate defecțiunile se rezolvă de către furnizor pe cheltuiala lui, conform punctului 3.5.3.4 *Suport Tehnic*, din prezentul caiet de sarcini.

Garantia va acoperi toate costurile rezultate din remedierea defectelor in perioada de garantie, inclusiv, dar fara a se limita la:

- demonstare, inclusiv inchiriere de unelte speciale necesare pe durata interventiei (daca este cazul);
- ambalaje, inclusiv furnizarea de material protector pentru transport (carton, cutii, lăzi etc.);
- transport prin intermediul transportatorului, inclusiv de transport international (daca este cazul);
- diagnoza defectelor, inclusiv costurile de personal;
- repararea tuturor componentelor defecte sau furnizarea unor noi componente;
- inlocuirea partilor defecte;
- despachetarea, inclusiv curatarea spatiilor unde se efectueaza interventia;
- instalarea in stare initiala;
- testarea pentru a asigura functionarea corecta,
- repunerea in functiune.

Termenul de garanție crește cu intervalul de timp cât utilajul a fost indisponibil de la defectare până la rezolvarea defectului.

Achizitorul are dreptul de a notifica imediat furnizorul, in scris, despre orice plangere sau reclamatie ce apare in conformitate cu aceasta garantie.

La primirea unei astfel de notificari, furnizorul are obligatia sa asigure interventia pentru rezolvarea defectiunii conform punctului 3.5.3.4 *Suport Tehnic* din prezentul caiet de sarcini.

Furnizorul are obligația de a întocmi și preda achizitorului un *Plan de mentenanță al utilajului*, în care se precizează: tipul de intervenții; responsabilitățile furnizorului și beneficiarului; modalități de intervenție; timpii de intervenție; locul intervenției; echipamente de intervenție și înregistrarea rezultatului intervenției în planul de intervenție.

Daca defectiunea nu poate fi rezolvata intr-o perioada de maxim 15 zile, furnizorul are obligația de a înlocui utilajul în maxim 120 de zile de la data semnării defectiunii, fără costuri suplimentare pentru achizitor.

Utilajele defectate în termenul de garanție, atunci când nu pot fi reparate sau când durata cumulată de nefuncționare din cauza deficiențelor apărute în termenul de garanție legală de conformitate depășește 10% din durata acestui termen, vor fi înlocuite de furnizor sau acesta va restitui achizitorului contravaloarea utilajului. Toate costurile privind garanția comercială, inclusiv transportul utilajului în vederea recuperării prețului plătit de achizitor se suportă de către furnizor.

Daca furnizorul nu reuseste sa repare utilajul in maxim 15 zile, acesta va plati beneficiarului penalitati de intarziere pentru zilele in care acest utilaj este nefunctional, conform Codului de Procedură Fiscală. Cuantumul acestor penalitati de intarziere este de 0,03%, pe zi intarziere, din valoarea utilajului, pana la indeplinirea efectiva a obligatiilor, respectiv repararea, sau dupa caz, inlocuirea utilajului, care va fi certificata de beneficiar prin semnarea procesului verbal de reparatie/de inlocuire a utilajului, dupa caz.

Furnizorul are obligatia de a achita facturile emise de catre beneficiar in termen de 10 de zile de la data primirii facturii, în original, la sediul său.

Aceste penalități nu vor exonera Furnizorul de obligația de a repara utilajul, sau de alte obligații sau responsabilități pe care le are conform prevederilor Contractului.

Toate costurile privind garanția comercială, inclusiv transportul utilajului în vederea recuperării prețului plătit de achizitor se suportă de către furnizor.

Utilajul care în timpul perioadei de garanție îl înlocuiește pe cel defect beneficiază de o nouă perioadă de garanție care curge de la data înlocuirii.

Cerințele precizate mai sus sunt conform legislației în vigoare: Legea nr. 449/2003 privind vânzarea produselor și garanțiile asociate acestora, Ordonanța nr. 9/2016 pentru modificarea și completarea Legii nr. 449/2003 privind vânzarea produselor și garanțiile asociate acestora și OUG nr. 174/2008 ordonanța de urgență pentru modificarea și completarea unor acte normative privind protecția consumatorilor.

3.5.2 Livrare, ambalare, etichetare, transport și asigurarea pe durata transportului

3.5.2.1 Livrare

Termenul de livrare al utilajului este de maxim 9 luni de la data semnării contractului. Nu se admite livrarea incompletă a acestuia.

În situația în care furnizorul este câștigător al mai multor licitații va stabili de comun acord cu beneficiarul un grafic de livrări al echipamentelor acesta devenind anexa la contract.

Utilajele vor fi livrate, împreună cu kiturile aferente, menționate în prezentul caiet de sarcini, pe cheltuiala furnizorului, la sediul Societății Uzina Mecanică Sadu S.A., unde acesta va realiza montajul și probele de funcționare. După efectuarea probelor de funcționare se va face recepția calitativă și cantitativă și punerea în funcțiune a acestora, cu participarea furnizorului.

Înainte de livrare, achizitorul sau reprezentantul său are dreptul de a inspecta și/sau de a testa utilajul pentru a verifica conformitatea acestuia cu specificațiile din documentația tehnică.

O dată cu livrarea utilajelor, se vor livra și elementele, asigurate de beneficiar, utilizate pentru efectuarea recepției la furnizor.

Utilajele, livrate, împreună cu kiturile aferente, vor fi însoțite de:

- toate subansamblele/partile componente necesare punerii și menținerii în funcțiune,
 - sculele, dispozitivele verificatoare și contraverificatoare necesare pentru realizarea unei producții anuale, în două schimburi pe zi, a câte 8 ore/schimb, cinci zile pe săptămână,
 - piesele de schimb,
 - un manual în limba română, în care vor fi precizate instrucțiunile de exploatare, de service și o listă a pieselor de schimb (electrice; electronice; mecanice, pneumatice, etc);
- precum și următoarele documente care-l însoțesc:

- a) Factura fiscală;
- b) Avizul de expediție;
- c) Dispoziția de livrare
- d) Certificatul de origine;
- e) Declarația de conformitate CE a utilajului prin care furnizorul certifică executia utilajului în conformitate cu documentațiile/specificațiile tehnice specifice utilajelor, menționate în prezentul caiet de sarcini;
- f) Certificatul de garanție;
- g) Cartea tehnică a utilajului (va conține atât descrierea generală a mașinii, planul de ansamblu al mașinii, schema circuitelor de comandă etc., precum și Planul de mentenanță cu operațiile ce trebuie efectuate periodic)
- h) Documentație tehnică de programare, operare și întreținere în limba română (scris + DVD - RW).
- i) Instrucțiunile de utilizare și exploatare;
- j) Catalog de subansamble, piese de schimb și accesorii, inclusiv în format electronic;
- k) Lista punctelor de service ale furnizorului pentru utilajul livrat;
- l) Proces verbal întocmit în urma recepției efectuate la furnizor;
- m) Scrisoare de garanție de bună executie a contractului;
- n) După caz, polita de asigurare "toate riscurile".

Toate documentele vor fi obligatoriu redactate în limba română.

Utilajul este considerat livrat când toate activitățile în cadrul contractului au fost realizate/utilajul este instalat, funcționează la parametrii agreeți și este acceptat de către beneficiar.

Furnizorul este responsabil pentru livrarea utilajului, în termenul agreeat, și se consideră că a luat în considerare toate dificultățile pe care le-ar putea întâmpina în acest sens, și nu va invoca nici un motiv de întârziere sau costuri suplimentare.

3.5.2.2 Condiții de ambalare și transport

Modalitatea de ambalare este în sarcina furnizorului. Acesta va ambala și eticheta utilajul furnizat astfel încât să prevină orice daună sau deteriorare în timpul transportului.

În vederea transportului, utilajul va fi ambalat astfel încât să fie protejat de praf și umezeală pe perioada transportului și pe timpul staționărilor în diferite puncte intermediare. Ambalajul trebuie prevăzut astfel încât să reziste, fără limitare, manipularii accidentale, expuneri la temperaturi extreme, sării și precipitațiilor din timpul transportului și depozitarii în locuri deschise.

Transportul și toate costurile asociate sunt în sarcina exclusivă a furnizorului.

3.5.2.3 Asigurare

Furnizorul are obligația de a asigura complet utilajul furnizat prin contract, inclusiv pe baza de CIP, împotriva pierderii sau deteriorării neprevăzute la fabricare, transport, depozitare și livrare, cauzate de orice factor extern, în funcție de termenul comercial de livrare convenit.

Dacă furnizorul nu are capacitate de transport propriu, transportul utilajelor se va face de către o terță societate, responsabilitatea revenindu-i acestuia; toate celelalte condiții vor fi stabilite contractual.

3.5.3 Operațiuni cu titlu accesoriu

3.5.3.1 Instalare, punere în funcțiune, testare

Furnizorul va comunica din timp beneficiarului condițiile de amplasare: legătura la utilități (energie electrică; aer comprimat; apă; etc.), desen fundație. Atât furnizorul cât și beneficiarul se vor asigura că toate operațiile specificate în prezentul caiet de sarcini și în orice alte documente contractuale se îndeplinesc la parametrii conveniți.

Furnizorul trebuie să instaleze utilajul în mod corespunzător, asigurându-se în același timp ca spațiile unde s-a realizat instalarea rămân curate. După livrarea și instalarea utilajului acesta va elimina toate deseurile rezultate și va lua măsurile adecvate pentru a aduna toate ambalajele și eliminarea acestora de la locul de instalare.

După ce utilajul a fost instalat, furnizorul va realiza toate configurările/setările necesare pentru a pune utilajul în funcțiune. Punerea în funcțiune include, de asemenea, toate ajustările și setările necesare pentru a asigura instalarea corespunzătoare, în ceea ce privește performanța și calitatea, cu toate configurațiile necesare pentru o funcționare optimă.

După instalarea și punerea în funcțiune a utilajului, furnizorul va efectua teste funcționale: probe de mers în gol și de mers în lucru, conform cap. 5 Receptia utilajelor.

Furnizorul va efectua pe cheltuiala sa și fără nici un fel de costuri din partea Societății Uzina Mecanică Sadu S.A., toate testele pentru a asigura funcționarea utilajului la parametrii agreeți. Furnizorul rămâne responsabil pentru protejarea utilajului luând toate măsurile adecvate pentru a preveni lovituri, zgârieturi, și alte deteriorări, până la acceptarea, de către Societatea Uzina Mecanică Sadu S.A., respectiv data semnării procesului verbal de recepție la beneficiar.

3.5.3.2. Instruirea personalului pentru utilizare

La punerea în funcțiune se va avea în vedere instruirea personalului care va deservi utilajul, atât din punct de vedere al exploatării cât și al întreținerii.

Furnizorul este responsabil pentru instruirea, la fața locului, a personalului desemnat de Societatea Uzina Mecanică Sadu S.A. Scopul instruirii este de a transfera cunoștințele necesare pentru a opera și întreține utilajul. Instruirea se va efectua la sediul Societății Uzina Mecanică Sadu S.A. timp de 3 zile, pentru minim 3 persoane;

Instruirea se va efectua după ce utilajul este funcțional și trebuie să includă, dar fără a se limita la: înțelegerea diferitelor componente ale utilajului, înțelegerea tuturor funcționalităților, operarea utilajului, informații despre mentenanța de urgență și preventivă care trebuie să fie efectuată de către utilizator, depistarea problemelor, diagnosticare de bază, etc.

La finalizarea programului de instruire, pentru evaluarea însușirii cunoștințelor de către personalul instruit, furnizorul va solicita personalului instruit să efectueze anumite operații specifice de operare, reglaj și întreținere a utilajului. Dacă în urma evaluării, reprezentanții furnizorului și Societății Uzina Mecanică Sadu S.A., constată că personalul nu și-a însușit în mod corespunzător obiectivele instruirii, reprezentanții furnizorului vor face reinstruiri până când personalul instruit își va însuși cunoștințele. Termenul limită pentru finalizarea instruirii este de 3 zile. Instruirea se va efectua în limba

româna. Furnizorul va asigura pe toata durata instruirii material suport in limba româna care include cel puțin, dar fara a se limita la, cartea tehnica, lista pieselor de schimb si planul de mentenanta preventiva.

3.5.3.3 Mentenanta preventiva in perioada de garantie

Mentenanta preventiva reprezinta totalitatea operatiunilor de intretinere si reparatie ale utilajului si care se efectueaza pe tot parcursul ciclului de viata al utilajului, la intervale regulate cu scopul de a asigura functionarea optima a utilajului, pentru a reduce riscurile de defectare si deterioarare.

Furnizorul trebuie sa efectueze mentenanta preventiva a utilajului anual, in perioada de garantie.

Operatiunile care trebuiesc realizate de furnizor pentru fiecare operatiune de mentenanta trebuie sa cuprinda, dar fara a se limita la, urmatoarele faze:

- verificarea mentinerii preciziei lanturilor cinematice de alimentare, control, evacuare elemente defecte si elemente conforme;
- verificarea pastrarii randamentului declarat in contractul de vanzare cumparare;

In cazul in care se constata neconcordante intre parametrii specificati anterior si cei rezultati in urma verificarilor, furnizorul trebuie sa intervina si sa remedieze aceste neconcordante (dupa caz: inlocuire piese de schimb, reprogramare, reinstruire, etc).

Furnizorul este responsabil pentru realizarea operatiunilor de mentenanta preventiva in conformitate cu cerintele stabilite de catre producatorul echipamentului în normativele tehnice specifice fiecărei țări și fiecărui producător în parte.

Inainte de efectuarea operatiunilor de mentenanta preventiva, furnizorul comunica Societatii Uzina Mecanică Sadu S.A., lista operatiunilor de mentenanta ce trebuiesc efectuate.

Programul normal de lucru in Societatea Uzina Mecanică Sadu S.A., este două schimburi pe zi, a câte 8 ore/schimb, cinci zile pe săptămână, dar intrucat suntem o institutie cu caracter special, accesul si implicit activitatea personalului care nu face parte din personalul Societatii Uzina Mecanica Sadu S.A. se desfasoara intre orele 7⁰⁰ - 15⁰⁰, conform dispozitiilor Regulamentului Intern si instructiunilor proprii societatii.

Datele exacte vor fi agreeate cu reprezentantii Societatii Uzina Mecanică Sadu S.A.

Mentenanta preventiva trebuie sa acopere toate costurile aferente interventiei, inclusiv forta de munca, piese de schimb și alte costuri.

Operatiunile de mentenanta preventiva trebuie efectuate in conditii de securitate, cu protejarea adecvata a personalului care efectueaza mentenanta și a altor persoane prezente la locul unde are loc interventia.

După fiecare mentenanta preventiva, furnizorul trebuie sa efectueze teste de functionare a utilajului si sa prezinte un raport care sa includa activitatile realizate.

3.5.3.4 Mentenanta corectiva in perioada post-garantie

Mentenanta corectiva reprezinta totalitatea operatiunilor de interventie la un utilaj care se efectueaza pe parcursul ciclului de viata al acestuia, ca urmare a unor defectiuni sau functionarii in afara parametrilor optimi, cu scopul de a restabili capacitatea de functionare optima a utilajului.

Contractantul trebuie sa efectueze mentenanta corectiva a echipamentului pentru o perioada de 10 ani dupa expirarea termenului de garantie.

Mentenanta corectiva include localizarea, diagnosticarea defectelor, inclusiv interventia pentru restabilirea bunei functionari si trebuie efectuata pentru toate partile componente ale utilajului cu exceptia consumabilelor, atunci cand Societatea Uzina Mecanică Sadu S.A., semnaleaza un incident.

Mentenanta corectiva trebuie sa acopere toate costurile aferente interventiei, inclusiv forta de munca, exclusiv piese de schimb și alte costuri.

In acest sens ofertantul va depune odata cu oferta o declaratie pe proprie raspundere (Sectiunea Modele Formulare - Formular nr.16 - Declaratie privind disponibilitatea de efectuare servicii in perioada post garantie) prin care, formal, se angajaza ca, in perioada de dupa expirarea perioadei de garantie, are capabilitatea de a asigura suport tehnic, piese de schimb si materiale consumabile.

Serviciile de mentenanta corectiva vor incepe imediat după expirarea perioadei de garantie si trebuie asigurate la locatia unde este instalat utilajul, respectiv la Uzina Mecanica Sadu S.A.

Operatiunile de mentenanta corectiva trebuie efectuate in conditii de securitate, cu protejarea adecvata a personalului care efectueaza mentenanta și a altor persoane prezente la locul unde are loc interventia.

Activitățile de mentenanță preventivă și corectivă, efectuate asupra utilajelor, în perioada de garanție, vor fi executate conform Planului de mentenanță, elaborat de furnizor și agreeat de beneficiar și a responsabilităților precizate în contractul încheiat pentru mentenanța în perioada post garanție.

Serviciile de mentenanță corectivă ce trebuie efectuate în perioada de post-garanție, sunt cu titlu informativ, urmând ca serviciul de mentenanță corectivă în perioada de post garanție să facă obiectul altui contract, ce va fi atribuit în urma desfășurării unei alte proceduri de achiziție.

Obligațiile părților contractante referitoare la perioada post garanție vor fi stabilite într-un contract care se va încheia, cu cel puțin 30 de zile, înaintea expirării perioadei de garanție.

3.5.3.5 Suport tehnic

Furnizorul va asigura suport tehnic în perioada de garanție.

Furnizorul va asigura un punct de contact disponibil, dedicat personalului autorizat al Societății Uzina Mecanică Sadu S.A., unde se poate semnală orice problemă/defecțiune care necesită mentenanță preventivă sau solicita suport tehnic furnizorului în gestionarea unui incident, astfel încât orice situație semnalată să poată fi tratată cu promptitudine.

Furnizorul va răspunde în timp util la orice incident semnalat de către Societatea Uzina Mecanică Sadu S.A., în funcție de nivelul incidentului. Fiecare incident este caracterizat de un nivel de prioritate, care va evidenția impactul acestuia asupra funcționalității utilajului.

Nivele de prioritate:

- i. Urgent – incidental are impact major asupra funcționării utilajului. Problema apărută împiedică desfășurarea activității Societății Uzina Mecanică Sadu S.A.
- ii. Critic – impact semnificativ asupra funcționării utilajului. Problema apărută împiedică desfășurarea în condiții normale a activității Societății Uzina Mecanică Sadu S.A. Nici o soluție alternativă nu este disponibilă, însă activitatea Societății Uzina Mecanică Sadu S.A., poate totuși continua, însă într-un mod restrictiv.
- iii. Major – impact mediu asupra desfășurării activității Societății Uzina Mecanică Sadu S.A. Problema afectează minor funcționalitățile utilajului. Impactul reprezintă un inconvenient care necesită soluții alternative pentru refacerea funcționalităților.
- iv. Minor – impact minim asupra activității Societății Uzina Mecanică Sadu S.A. Problema nu afectează funcționalitățile utilajului. Rezultatul este o eroare minimă care nu împiedică desfășurarea în bune condiții a activității Societății Uzina Mecanică Sadu S.A.

Furnizorul trebuie să asigure disponibilitatea serviciilor de suport tehnic. În cazul incidentelor cu prioritate „urgent” intervenția va fi asigurată 24x7, din momentul primirii sesizării și până la remedierea definitivă a problemei și asigurarea funcționalității integrale a utilajului.

Furnizorul va trebui să respecte următorii timpi de răspuns, corelați cu nivelul de prioritate a incidentului.

Nivel prioritate	Timp de răspuns	Timp de implementare soluție provizorie	Timp de rezolvare
Urgent	2 ore	4 ore	48 ore
Critic	3 ore	24 ore	72 ore
Major	4 ore	48 ore	96 ore
Minor	5 ore	48 ore	120 ore

Nerespectarea timpilor de mai sus de către furnizor, da dreptul Societății Uzina Mecanică Sadu S.A. de a solicita penalități/daune interese în conformitate cu clauzele contractului de Achiziție utilaj.

Nota: Se poate face excepție de la cerința strictă 24x7 (24 ore x 7 zile) în cazul forței majore și a zilelor libere recunoscute la nivel național în țara beneficiarului și furnizorului.

3.5.3.6 Piese de schimb și materiale consumabile pentru activitățile din programul de mentenanță corectivă după expirarea garanției

Furnizorul trebuie să fie în măsură să asigure piese de schimb și orice alte materiale consumabile pentru o perioadă de minim 10 ani după expirarea perioadei de garanție, în conformitate cu prevederile legislației în vigoare: Ordonanța nr. 21/1992, Legea nr. 449/2003, coroborate cu prevederile din Catalogul privind clasificarea și duratele normale de funcționare a mijloacelor fixe. În acest sens furnizorul, conform punctului 3.5.3.4 din prezentul caiet de sarcini, se angajează, declarativ, privind disponibilitatea de a asigura piese de schimb și materiale consumabile – (Secțiunea Modele Formulare - Formular nr.16 - Declarație privind disponibilitatea de efectuare servicii în perioada post garanție) și va prezenta:

- a) Recomandari cu privire la piesele de schimb care trebuie sa existe in mod curent pentru a facilita efectuarea in cel mai scurt timp a operatiunilor de mentenanta corectiva;
- b) Timpul de livrare pentru piesele de schimb recomandate;
- c) Modalitatea de asigurare a pieselor de schimb in perioada de post garantie;
- d) Alte informatii relevante.

Toate piesele de schimb/materialele consumabile asigurate de Furnizor trebuie sa respecte cerintele tehnice si de calitate ale producatorului echipamentului.

In eventualitatea in care a incetat fabricarea de echipamente de bază și auxiliare si de piese de schimb, furnizorul are obligatia:

- a) de a notifica in avans (cu cel putin 90 de zile) autoritatea contractanta, pentru a permite acestuia sa cumpere piesele/echipamentele necesare; si
- b) de a pune la dispozitie autoritatii contractante, fara plata, daca i se cere, proiectele, desenele si specificatiile pieselor de schimb/echipamentelor respective.

3.5.4 Mediul în care este operat utilajul

Numar de utilizatori ai utilajului: maxim 1/schimb.

Intensitate de utilizare: două schimburi pe zi, a câte 8 ore/schimb, cinci zile pe săptămână

Gradul de incarcare: 80%.

Utilajele fac parte din fluxul tehnologic Fabricatie munitie de infanterie.

3.5.5 Constrângeri privind locația unde se va efectua livrarea/instalarea

Livrarea si instalarea se vor executa la sediul Societatii Uzina Mecanică Sadu S.A, conform cerintelor specificate in prezentul caiet de sarcini.

3.6 Atribuțiile si responsabilitățile partilor

Atribuțiile și responsabilitățile Autorității Contractante

- Autoritatea contractantă va pune la dispoziția furnizorului, cu promptitudine, orice informații și/sau documente pe care le deține și care pot fi relevante pentru realizarea contractului. În măsura în care autoritatea contractantă nu furnizează datele/informațiile/documentele solicitate de către furnizor, termenele stabilite în sarcina furnizorului pentru furnizarea utilajelor se prelungesc în mod corespunzător.

- Autoritatea contractantă se obligă să respecte dispozițiile din caietul de sarcini.

- Autoritatea contractantă își asumă răspunderea pentru veridicitatea, corectitudinea și legalitatea datelor/informațiilor/documentelor puse la dispoziția furnizorului în vederea îndeplinirii contractului. În acest sens, se prezumă că toate datele/informațiile, documentele prezentate furnizorului sunt însușite de către conducătorul unității și/sau de către persoanele în drept, având funcție de decizie, care au aprobat respectivele documente.

- Autoritatea contractantă va colabora, atât cât este posibil, cu furnizorul pentru furnizarea informațiilor pe care acesta din urmă le poate solicita în mod rezonabil pentru realizarea contractului.

- Autoritatea contractanta are obligația să desemneze, în termen de 5 (cinci) zile de la semnarea contractului, persoana/persoanele de contact.

- Autoritatea contractanta va achizitiona, respectiv va cumpara si plati pretul convenit în prezentul caiet de sarcini si in contract.

- Autoritatea contractanta va asigura accesul personalului furnizorului în locațiile sale, în vederea îndeplinirii de către acesta a obligațiilor ce-i revin, potrivit caietului de sarcini și ofertei acestuia.

- Autoritatea contractantă se obligă să recepționeze utilajele furnizate și să certifice conformitatea astfel cum este prevăzut în caietul de sarcini.

- Autoritatea contractantă poate notifica furnizorul cu privire la necesitatea revizuirii/respingerea utilajelor. Solicitarea de revizuire/respingerea va fi motivată, cu comentarii scrise. Autoritatea contractantă are dreptul de a rezoluționa/rezilia contractul atunci când se respinge utilajul livrat, pe motive de calitate.

- Recepția utilajelor se va realiza conform procedurii prevăzute în caietul de sarcini, art. 5 – Recepția utilajelor.

- Autoritatea contractantă se obligă să plătească prețul contractului către furnizor, în condițiile caietului de sarcini – art. 6 Modalitati si conditii de plata.

Atribuțiile și responsabilitățile furnizorului

- Furnizorul se angajeaza sa respecte toate clauzele contractuale.

- Furnizorul va respecta toate cerințele prevăzute în prezentul caiet de sarcini și în ofertă.

- Furnizorul va furniza utilajele la sediul autoritatii contractante și își va îndeplini obligațiile în condițiile stabilite în prezentul caiet de sarcini și în contract, cu respectarea prevederilor documentației de atribuire și a ofertei în baza căreia i-a fost adjudecat contractul, inclusiv obligația de: livrarea de scule, dispozitive, verificatoare și cotraverificatoare necesare pentru realizarea unei producții anuale, în două schimburi pe zi a câte 8 ore/schimb, cinci zile/săptămână, precum și cele privind instruirea personalului operator privind modul de exploatare, întreținere, precum și respectarea normelor de sănătate și securitate operațională și situații de urgență, conform instrucțiunilor date de producător și a prevederilor legale în vigoare, instruirea finalizându-se printr-un proces verbal de instruire semnat de reprezentanții ambelor părți.

- Furnizorul va livra și instala utilajul, la sediul indicat, în termenul stabilit, cu atenție, eficiență și diligență, cu respectarea dispozițiilor legale, aprobările și standardele tehnice, profesionale și de calitate în vigoare, împreună cu procesul verbal de predare-primire, avizul de însoțire, certificatul de garanție și de conformitate al utilajului.

- Furnizorul va asigura în perioada de garanție piesele de schimb defectate și suport tehnic pentru utilaj.

- Furnizorul va răspunde de calitatea utilajului livrat.

- Furnizorul se obligă să despăgubească autoritatea contractantă împotriva oricăror:

i) Reclamații și acțiuni în justiție, ce rezultă din încălcarea unor drepturi de proprietate intelectuală (brevete, mărci înregistrate etc.), legate de echipamentele, materialele, instalațiile sau utilajele folosite pentru sau în legătură cu produsele achiziționate,

ii) Daune-interese, costuri, taxe și cheltuieli de orice natură, aferente, cu excepția situației în care o astfel de încălcare rezultă din respectarea caietului de sarcini întocmit de către autoritatea contractantă.

- Furnizorul se obligă să depună garanția de bună execuție a contractului, în cuantum de 8% din prețul contractului în termen de maxim 5 zile lucrătoare de la semnarea contractului de ambele părți.

- Furnizorul va respecta toate prevederile legale în vigoare în România și se va asigura că și personalul său, implicat în contract, va respecta prevederile legale, aprobările și standardele tehnice, profesionale și de calitate în vigoare.

- În cazul în care furnizorul este o asocieră alcătuită din doi sau mai mulți operatori economici, toți aceștia vor fi ținuti solidar responsabili de îndeplinirea obligațiilor din contract.

- Părțile vor colabora, pentru furnizarea de informații pe care le pot solicita în mod rezonabil între ele pentru realizarea contractului.

- Furnizorul va adopta toate măsurile necesare pentru a asigura, în mod continuu, personalul, echipamentele și suportul, necesare pentru îndeplinirea în mod eficient a obligațiilor asumate prin contract.

- Furnizorul are obligația de a desemna, în termen de 5 (cinci) zile de la semnarea contractului, persoana/persoanele de contact.

- Furnizorul are obligația de a asigura disponibilitatea personalului, pe toată durata contractului. Furnizorul are obligația de a asigura desfășurarea activităților stipulate în contract prin acoperirea cu personal specializat pe toată durata implementării contractului. Furnizorul trebuie să se asigure că, pentru toată perioada contractului, personalul principal alocat fiecărei activități va îndeplini obligațiile stabilite.

- Furnizorul se obligă să emită factura aferentă utilajelor furnizate prin contract numai după aprobarea/recepția acestora prin semnarea/aprobarea: procesului verbal de recepție la furnizor, respectiv a procesului verbal de recepție și punere în funcțiune la autoritatea contractantă, în condițiile din caietul de sarcini, art. 5 –Recepția utilajelor și art. 6 - Modalități și condiții de plată.

- Furnizorul va transmite factura împreună cu documentele justificative în conformitate cu prevederile caietului de sarcini, art. 6 - Modalități și condiții de plată, numai după ce au fost semnate și aprobate: procesul verbal de recepție la furnizor, respectiv procesul verbal de recepție și punere în funcțiune la autoritatea contractantă, aferent activității/perioadei pentru care se solicită plata.

- Furnizorul se obligă să transmită autorității contractante formularul „Scrisoare de garanție bancară pentru returnare tranșă plată”, în original, după efectuarea recepției la furnizor, dar anterior acordării tranșei de plată de 30% de către beneficiar.

- Furnizorul este pe deplin responsabil pentru furnizarea utilajelor în condițiile caietului de sarcini, în conformitate cu propunerea sa tehnică. Totodată, este răspunzător atât de siguranța tuturor operațiunilor și metodelor de prestare, cât și de calificarea personalului folosit pe toată durata contractului.

- Furnizorul nu poate fi considerat răspunzător pentru încălcarea de către autoritatea contractantă sau de către orice altă persoană a reglementărilor aplicabile în ceea ce privește modul de utilizare a utilajelor.

4. DOCUMENTATII CE TREBUIE FURNIZATE AUTORITATII CONTRACTANTE IN LEGATURA CU UTILAJUL

Documentatiile ce trebuie furnizate Societatii Uzina Mecanică Sadu S.A. de catre furnizor vor include, dar fara a se limita la: cartea tehnica a masinii (care este un document de utilizare, administrare si operarea a utilajului), proces verbal de receptie la furnizor, dosarul de instruire al personalului, plan de mentenanta preventiva.

5. RECEPTIA UTILAJELOR

Receptia utilajelor se va face pe baza de proces verbal semnat de catre furnizor si beneficiar.

Receptia utilajelor se va face în două etape:

5.1 Receptia utilajelor la sediul furnizorului

Într-un termen de maxim 240 de zile, de la semnarea contractului, furnizorul notifică beneficiarul că a finalizat execuția utilajelor, ca este pregătit în vederea efectuării recepției la furnizor (inspecții, probe, teste) și că îi poate prezenta beneficiarului: documentația tehnică de execuție a utilajelor, documentația tehnică de execuție a sculelor, dispozitivelor și verificatoarelor.

După primirea notificării, în termen de maxim 15 zile, beneficiarul se deplasează la sediul furnizorului pentru efectuarea recepției.

Receptia la furnizor consta în efectuarea probelor de mers în gol și de mers în lucru:

Probele de mers în gol se vor efectua pe parcursul a cel puțin o oră de mers continuu. După funcționarea în gol se vor verifica prin palpate toate lagărele, motoarele, și subansamblele care au fost supuse frecării. Dacă temperatura organelor de mașini specificate mai sus este prea mare (nu permit palpate continuă), se consideră că utilajul este necorespunzător. După verificarea sistemului de ungere și repunerea în parametrii (dacă utilajul este prevăzut cu sistem de ungere) se reiau probele de mers în gol, iar dacă și după această intervenție regimul termic nu se modifică, utilajul se respinge.

Probele de mers în lucru constau în executarea operației de încărcare muniție de infanterie (acuplarea glonțului cu tubul cartuș încărcat cu pulbere de azvârlire) și se va efectua pe un număr de 2000 buc. piese din fiecare produs, respectiv pentru calibrele 5,56x45 mm, 7,62x39 mm, 9 mm și 7,62x51 mm. Se vor verifica, imediat după oprirea utilajului, cerințele specificate la mersul în gol, aplicându-se aceiași rigoare funcțională.

Elementele utilizate pentru efectuarea *probei de mers în lucru* se asigură și se transporta de către beneficiar.

Tuburile de test vor fi capsulate cu alveolă de capsă fără amestec de inițiere.

Furnizorul se va asigura că toate operațiile specificate în prezentul caiet de sarcini și în orice alte documente contractuale sunt îndeplinite la parametrii conveniți.

În timpul probei de mers în lucru, se prelevează 50 bucăți cartușe, executate consecutiv, pentru fiecare mașină, tuburi pentru care se măsoară caracteristica lungime cartuș cu ajutorul dispozitivelor de control. După măsurarea lungimii se dezacuplează cele 50 cartușe și se cântărește cantitatea de pulbere dozată cu o balanță cu precizia 0,001 grame.

Pentru fiecare din aceste eșantioane se calculează capacitatea mașinii pentru caracteristicile lungime cartuș și cantitate pulbere dozată după formula:

$$CM = (LST - LSI) / 6s$$

LST – Limită superioară tolerată

LSI – Limită inferioară toleranță

s – Deviația standard a eșantionului

Dacă $CM < 2$, se efectuează reglări succesive și noi teste de capacitate. Dacă nu se obține o valoare mai mare sau egală cu 2 a capacității, iar cauzele nu pot fi eliminate imediat, mașina se respinge și nu va putea fi livrată decât după remedierea problemelor constatate.

Din lotul de 2000 cartușe încărcate, pentru fiecare mașină se prelevează aleatoriu un eșantion de 200 bucăți, care sunt supuse mai întâi inspecției vizuale. După inspecția vizuală cele 200 de cartușe sunt

dezacuplate măsurându-se forța de sertiz. După dezacuplare, pentru fiecare din cele 200 de cartușe, se cântărește cantitatea de pulbere cu ajutorul unei balanțe.

Dacă în cele 200 de bucăți se găsește un defect critic și se concluzionează că acestea se datorează funcționării necorespunzătoare a mașinii, iar cauzele nu pot fi eliminate imediat, mașina se respinge și nu va putea fi livrată decât după remedierea problemelor constatate.

Defecte critice: lipsă pulbere, tuburi crăpate prin care se scurge pulbere, vârf lipsă, vârf montat invers.

Dacă în cele 200 de bucăți se găsesc 2 defecte majore și se concluzionează că acestea se datorează funcționării necorespunzătoare a mașinii, iar cauzele nu pot fi eliminate imediat, mașina se respinge și nu va putea fi livrată decât după remedierea problemelor constatate.

Defecte majore: tuburi cu deformații pronunțate, cartușe care nu intră în camera, tub cutat la gura tubului, forță sertiz mai mică de 270 N, încărcătură pulbere mai mare cu mai mult de 0,03 grame față de nominal, încărcătură pulbere mai mică cu mai mult de 0,03 grame față de nominal.

Dacă în cele 200 de bucăți se găsesc 6 defecte minore și se concluzionează că acestea se datorează funcționării necorespunzătoare a mașinii, iar cauzele nu pot fi eliminate imediat, mașina se respinge și nu va putea fi livrată decât după remedierea problemelor constatate.

Defecte minore: vârf deformat, mici deformații pe tub, mici cute pe gâtul tubului, mici zgârieturi pe tub sau pe vârf.

Dacă, după efectuarea recepției, utilajul corespunde cerințelor specificate în prezentul caiet de sarcini, se întocmește Process verbal de recepție la furnizor, urmând ca utilajul să fie pregătit pentru transportul la sediul beneficiarului unde va fi livrat împreună cu documentele necesare introducerii pe piața românească a utilajului (obținere licența de import/export, autorizații de tranzit, de transport, etc.), dacă este cazul.

5.2 Recepția și punerea în funcțiune a utilajului la sediul beneficiarului

După ce utilajul a fost livrat la sediul furnizorului, pus pe poziție și s-a executat montajul acestuia de către furnizor se face recepția și punerea în funcțiune la beneficiar.

Recepția utilajului la beneficiar constă în efectuarea probelor de mers în gol și de mers în lucru pentru un număr de 5000 bucăți piese executate, pentru fiecare mașină.

Probele de mers în gol și de mers în lucru se execută în același mod ca la: **Recepția utilajului la sediul furnizorului**. Tuburile, vârfurile și pulberea vor fi din fabricația curentă.

În timpul probei de mers în lucru, se prelevează 50 bucăți cartușe, executate consecutiv, pentru fiecare mașină, tuburi pentru care se măsoară caracteristica lungime cartuș cu ajutorul dispozitivelor de control. După măsurarea lungimii se dezacuplează cele 50 cartușe și se cântărește cantitatea de pulbere dozată cu o balanță cu precizia 0,001 grame.

Pentru fiecare din aceste eșantioane se calculează capacitatea mașinii pentru caracteristicile lungime cartuș și cantitate pulbere dozată după formula:

$$CM = (LST - LSI) / 6s$$

LST – Limită superioară tolerată

LSI – Limită inferioară toleranță

s – Deviația standard a eșantionului

Dacă $CM < 2$, se efectuează reglări succesive și noi teste de capacitate. Dacă nu se obține o valoare mai mare sau egală cu 2 a capacității, iar cauzele nu pot fi eliminate imediat, mașina se respinge și nu va putea fi livrată decât după remedierea problemelor constatate.

Din lotul de 5000 cartușe încărcate, pentru fiecare mașină, se prelevează aleatoriu un eșantion de 500 bucăți, care sunt supuse mai întâi inspecției vizuale. După inspecția vizuală cele 500 de cartușe sunt dezacuplate măsurându-se forța de sertiz. După dezacuplare, pentru fiecare din cele 500 de cartușe, se cântărește cantitatea de pulbere cu ajutorul unei balanțe.

Dacă în cele 500 de bucăți se găsește un defect critic și se concluzionează că acestea se datorează funcționării necorespunzătoare a mașinii, iar cauzele nu pot fi eliminate imediat, mașina se respinge și nu va putea fi livrată decât după remedierea problemelor constatate.

Defecte critice: lipsă pulbere, tuburi crăpate prin care se scurge pulbere, vârf lipsă, vârf montat invers.

Dacă în cele 500 de bucăți se găsesc 4 defecte majore și se concluzionează că acestea se datorează funcționării necorespunzătoare a mașinii, iar cauzele nu pot fi eliminate imediat, mașina se respinge și nu va putea fi livrată decât după remedierea problemelor constatate.

Defecte majore: tuburi cu deformații pronunțate, cartușe care nu intră în camera, tub cutat la gura tubului, forță sertiz mai mică de 270 N, încărcătură pulbere mai mare cu mai mult de 0,03 grame față de nominal, încărcătură pulbere mai mică cu mai mult de 0,03 grame față de nominal.

Dacă în cele 500 de bucăți se găsesc 13 defecte minore și se concluzionează că acestea se datorează funcționării necorespunzătoare a mașinii, iar cauzele nu pot fi eliminate imediat, mașina se respinge și nu va putea fi livrată decât după remedierea problemelor constatate.

Defecte minore: vârf deformat, mici deformații pe tub, mici cute pe gâtul tubului, mici zgârieturi pe tub sau pe vârf.

Probele de mers în gol, probele de mers în lucru și recepția mașinilor la sediul beneficiarului se vor desfășura având ca operatori reprezentanții furnizorului, aceștia fiind obligați să respecte instrucțiunile de lucru, după ce au fost instruiți pe bază de semnătură de către un reprezentant al Societății Uzina Mecanică Sadu S.A.

La punerea în funcțiune se va avea în vedere instruirea personalului care va deservei mașinile, atât din punct de vedere al întreținerii cât și al exploatarei. Cu această ocazie, furnizorul va preda beneficiarului toate documentele, echipamentele și SDV-urile, specificate în prezentul caiet de sarcini.

Recepția finală cantitativă și calitativă a mașinilor se va realiza la sediul Societății Uzina Mecanică Sadu S.A., de către comisia internă a beneficiarului, după ce s-a realizat montajul, probele de funcționare și punerea în funcțiune a utilajului, și se considera încheiată o dată cu semnarea de către aceasta comisie a procesului verbal de recepție și punere în funcțiune, într-un termen ce nu va depăși 5 zile de la data livrării utilajului.

Procesul verbal de recepție și punere în funcțiune va include unul din următoarele rezultate:

- a) Acceptat
- b) Acceptat cu observații minore - în cazul apariției de probleme care se remediază în 24 h.
- c) Acceptat cu rezerve - în cazul apariției de probleme care se remediază în 72 h.
- d) Refuzat

Dacă utilajul inspectat sau testat nu corespunde specificațiilor contractuale (documentația tehnică), achizitorul are dreptul să îl respingă, iar furnizorul are obligația, de a înlocui utilajul refuzat, fără costuri suplimentare pentru achizitor, în maximum 20 de zile de la data semnării Procesului verbal de recepție și punere în funcțiune, proces verbal în care va fi consemnat rezultatul *refuzat*.

Pentru utilajul respins (refuzat), autoritatea contractantă va efectua plata numai după ce acest utilaj va fi înlocuit și numai după ce vor fi parcurse toate etapele de recepție și probe, menționate în prezentul caiet de sarcini, urmând să fie semnat procesul verbal de recepție și punere în funcțiune cu rezultatul Acceptat, Acceptat cu observații minore sau Acceptat cu rezerve.

Dreptul achizitorului de a inspecta, testa și, dacă este necesar, de a respinge utilajul nu va fi limitat sau amanat datorită faptului că acesta a fost inspectat și testat de furnizor, cu sau fără participarea reprezentanților achizitorului, anterior livrării acestuia la destinația finală.

Dacă utilajul va fi respins la recepția la beneficiar, toate cheltuielile vor fi suportate de furnizor.

6. MODALITĂȚI ȘI CONDIȚII DE PLATĂ

Prețul ofertei

Prețul maxim al ofertei privind achiziția: "Mașină de asamblare cartus" - 2 bucăți, este de 7.770.000 lei, fără TVA.

Prețul ofertei va fi obligatoriu în lei.

Prețul acoperă costul tuturor activităților aflate în responsabilitatea furnizorului (proiectarea, fabricarea, livrarea, punerea în funcțiune și recepția echipamentelor, trainingul operatorilor și tehnicienilor beneficiarului, oferirea pieselor de schimb, oferirea sculelor, verificatoarelor, contra-verificatoarelor și dispozitivelor necesare pentru o producție anuală 8 ore/schimb, 2 schimburi/zi, 5 zile/săptămână).

Finanțarea achiziției:

Finanțarea achiziției se realizează din sursă bugetară, prevăzută în programul de Investiții 2019-2020, program aprobat de către M.E.E.M.A. în anul 2020, alocată de la bugetul de stat în luna noiembrie 2020 pentru majorarea capitalului detinut de stat la societate.

Modalitati de plata:

• După ce furnizorul a finalizat execuția utilajelor, acesta notifică beneficiarul sa se prezinte la sediul furnizorului, în vederea efectuării “recepției la furnizor”, conform cap. 5 Recepție.

După primirea notificării, în termen de maxim 15 zile, beneficiarul se deplasează la sediul furnizorului pentru efectuarea recepției.

Cu aceasta ocazie furnizorul va prezenta și va preda cartea tehnică a utilajului și documentația tehnică de execuție a sculelor, verificatoarelor și dispozitivelor.

Dacă după efectuarea recepției la sediul furnizorului, beneficiarul nu are obiecții se va încheia Procesul verbal de recepție la furnizor.

Plata primei tranșe se va efectua printr-un acreditiv documentar irevocabil.

Acreditivul va fi deschis cu minim 45 zile înaintea datei prevăzute în graficul de livrări, pentru “recepția la furnizor” a echipamentului/echipamentelor, în cuantum de 30% din valoarea acestuia/acestora.

În termen de maxim 3 zile lucrătoare, de la semnarea procesului verbal de recepție la sediul furnizorului, acesta va emite factură în cuantum de 30%, din valoarea echipamentului/echipamentelor recepționate. Factura va avea menționat numărul contractului, datele de emiteră și de scadență. Factura va fi trimisă în original la adresa specificată de Societatea Uzina Mecanică Sadu S.A.

Acreditivul va fi plătit la vedere, contra prezentării următoarelor documente:

- Factură comercială
- Scrisoarea de garanție bancară pentru returnare tranșă plată (conform modelului Anexa nr.17 - din secțiunea Modele Formulare).
- Proces verbal de recepție la furnizor semnat de beneficiar și furnizor.

După ce utilajele, transportate la sediul beneficiarului (împreună cu kiturile aferente), au fost amplasate pe poziție, puse în funcțiune și s-au efectuat probele de mers în gol, probele de mers în lucru și instruirea personalului, beneficiarul, conform cerințelor specificate în prezentul caiet de sarcini, încheie Procesul verbal de recepție și punere în funcțiune la beneficiar.

Cu această ocazie, furnizorul va preda beneficiarului toate documentele, echipamentele, piesele de schimb și SDV-urile specificate în prezentul caiet de sarcini.

Plata celei de a doua tranșe se va efectua printr-un acreditiv documentar irevocabil.

Acreditivul va fi deschis cu minim 45 zile înaintea datei prevăzute în graficul de livrări, pentru finalizarea “recepție și punere în funcțiune la beneficiar” a echipamentului/echipamentelor, în cuantum de 70% din valoarea acestuia/acestora.

În urma încheierii Procesului verbal de recepție și punere în funcțiune, în termen de maxim 3 zile furnizorul va emite factura finală pentru utilaj și echipamente, va șterna factura transmisă anterior și va transmite factura finală, beneficiarului. Factura va avea menționat numărul contractului, datele de emiteră și de scadență. Factura va fi trimisă în original la adresa specificată de Societatea Uzina Mecanică Sadu S.A.

Acreditivul va fi plătit la vedere, contra prezentării următoarelor documente:

- Factură comercială. Aceasta va avea menționat nr. Contractului, datele de emiteră și de scadență;
- Proces verbal de recepție și punere în funcțiune la beneficiar semnat de către beneficiar și furnizor purtând una din mențiunile: acceptat, acceptat cu observații minore, acceptat cu rezerve;
- Avizul de expediție al utilajului
- Date de coletaj
- Certificat de calitate și garanție
- Declarația de conformitate

Pentru plățile prin acreditiv, se vor aplica regulamentele emise de ICC (Camera de Comerț Internațional) cu privire la „Reguli și uzanțe uniforme referitoare la acreditivul documentar” în versiunea aplicabilă, cu modificările ulterioare.

Toate spezele și comisioanele legate de deschiderea și utilizarea acreditivului sunt în sarcina beneficiarului.

În cazul unor modificări ale acreditivului, spezele privind modificările vor fi în contul părții care a provocat necesitatea acestor modificări.

În situația în care procesul verbal de recepție și punere în funcțiune se semnează cu rezultatul acceptat, acceptat cu observații minore, acceptat cu rezerve, utilajul va fi achitat integral. Rezultatele: acceptat cu observații minore, acceptat cu rezerve, consemnate în procesul verbal de recepție nu vor influența plata utilajului.

Dacă utilajul inspectat sau testat nu corespunde specificațiilor contractuale (documentația tehnică), achizitorul îl va respinge.

Pentru utilajul respins (refuzat), achizitorul va efectua plata numai după ce acest utilaj va fi înlocuit și numai după ce vor fi parcurse toate etapele de recepție și probe, menționate în prezentul caiet de sarcini, urmând să fie semnat procesul verbal de recepție și punere în funcțiune cu rezultatul Acceptat, Acceptat cu observații minore sau Acceptat cu rezerve.

Riscuri identificate și măsurile de gestionare a acestora

Având în vedere faptul că achiziția publică se va realiza din sursa bugetară și în completare din sursa proprie pentru plata TVA și că în România, la momentul actual, nu sunt societăți care produc utilaje specializate pentru execuția muniției de infanterie și implicit utilajul se execută în principiu de fabricanții străini, iar participanții la licitație vor reprezenta societăți străine, există următoarele riscuri identificate:

• **perioada de achiziție să depășească anul bugetar:**

A) Evaluare risc:

- probabilitatea de apariție a riscului (P) = 2, risc mediu;
- impactul riscului asupra realizării obiectivului (I) = 3, risc ridicat;
- nivel evaluare risc (R) = $2 \times 3 = 6$, risc ridicat.

$$\text{Unde: } R = P \times I$$

B) Tratare risc:

- întocmirea corectă a documentației/documentelor ce fac obiectul achiziției într-un timp cât mai scurt;
- răspunderea în timp util tuturor părților implicate în procedură;
- derularea procedurii de licitație cu maximă transparență pentru evitarea contestațiilor care întârzie procesul de achiziție

C) Evaluare risc rezidual

- probabilitatea de apariție a riscului (P) = 1, risc scăzut;
- impactul riscului asupra realizării obiectivului (I) = 3, risc ridicat;
- nivel evaluare risc rezidual (R) = $1 \times 3 = 3$, risc mediu.

$$\text{Unde: } R = P \times I$$

D) Responsabilități asupra riscului rezidual:

Furnizorul, prin persoana/persoanele responsabile privind derularea contractului, va prezenta, lunar, autorității contractante, documente și rapoarte privind stadiul de execuție a utilajelor ce fac obiectul contractului și va întreprinde toate măsurile necesare pentru respectarea termenelor prevăzute în graficele de livrare a utilajelor.

Beneficiarul va analiza, lunar derularea tuturor activităților planificate pentru realizarea obiectivului și va informa furnizorul privind demersurile realizate.

• **risc pierderii tranșei de plată efectuate, de către beneficiar, fără ca utilajul să fie livrat**

A) Evaluare risc:

- probabilitatea de apariție a riscului (P) = 1, risc scăzut;
- impactul riscului asupra realizării obiectivului (I) = 3, risc ridicat;
- Nivel risc (R) = $1 \times 3 = 3$, risc mediu.

$$\text{Unde: } R = P \times I$$

B) Tratare risc:

- asigurarea unui flux informațional optim între reprezentanții beneficiarului și furnizorului;
- notificarea într-un timp foarte scurt a eventualelor probleme care apar (forță majoră, etc.) și ar putea duce la întârzieri de livrare sau la imposibilitatea finalizării utilajului;
- solicitarea de documente justificative, constând în procese verbale de recepție provizorie/partială, care

cuprind lucrările executate pe parcursul derulării contractului pentru execuția utilajului și care stau la baza achitării contravalorii facturii, conform prevederilor contractuale.

C) Evaluare risc rezidual

- probabilitatea de apariție a riscului (P) = 1, risc scăzut;
- impactul riscului asupra realizării obiectivului (I) = 2, risc mediu;

- nivel evaluare risc rezidual (R) = 1x2 = 2, risc scăzut.

Unde: R = P x I

D) Responsabilitati asupra riscului rezidual

Furnizorul, prin persoana/persoanele responsabile privind derularea contractului, va prezenta, lunar, autoritatii contractante, documente si rapoarte privind stadiul de executie a utilajelor ce fac obiectul contractului si va intreprinde toate masurile necesare pentru respectarea termenelor prevazute in graficele de livrare a utilajelor

Beneficiarul va analiza, lunar derularea tuturor activitatilor planificate pentru realizarea obiectivului si va informa furnizorul privind demersurile realizate.

7. CADRUL LEGAL CARE GUVERNEAZA RELATIA DINTRE AUTORITATEA CONTRACTANTA SI FURNIZOR (inclusiv in domeniile mediului, social si al relatiilor de munca)

Furnizorul se asigură că respectă întocmai Hotărârea Guvernului nr: 1029/2008 privind condițiile introducerii pe piață a mașinilor, precum și art.1-23; și art. 25-28 din Directiva 2006/42/CE a Parlamentului European și Consiliului din 17 mai 2006 privind mașinile industriale precum și directivele 14/35/UE, 14/30/UE.

Ofertantul devenit furnizor are obligatia de a respecta in executarea contractului, obligatiile aplicabile in domeniul mediului, social si al muncii instituite prin dreptul Uniunii, prin dreptul national, prin acorduri colective sau prin dispozitiile international de drept in domeniul mediului, social si al muncii enumerate in anexa X la Directiva 2014/24 respectiv:

i. *Conventia nr.87 a OIM privind libertatea de asociere si protectia dreptului de organizare*

ii. *Conventia nr.138 a OIM privind varsta minima de incadrare in munca;*

De asemenea, sunt obligatorii, dar fara a se limita la, cerintele privind:

- Respectarea normelor EN, ISO si VDE specifice: ISO 12100: 2010 Siguranța aparatului - principii generale legate de proiectare; EN 61000-6-2 Compatibilitate electromagnetă (EMC); EN 61000-6-4 Compatibilitate electromagnetă, partea 6-4: Standarde generale privind emisiile pentru medii industriale, VDE 0113 Siguranta utilajelor - Echipamente electrice ale mașinilor;

- Existenta marcaj de conformitate CE;

Furnizorul va respecta toate actele normative nationale si comunitare care reglementeaza cerinte de import/export, tehnice, de protectia muncii, de protectia mediului, privind Prevenirea si stingerea incendiilor.

Protecția muncii, Prevenirea si stingerea incendiilor și protecția mediului

Furnizorii, executantii sau prestatorii trebuie sa obtina informatii privind reglementarile in vigoare la nivel national, referitor la:

-protectia muncii de la Inspectia Muncii Bucuresti;

-prevenirea si stingerea incendiilor de la Inspectoratul General pentru Situatii de Urgenta;

-protectia mediului de la Agentia Nationala de Protectia Mediului,

informatii pe care trebuie sa le respecte pe tot parcursul indeplinirii contractului.

Utilajul furnizat va respecta toate cerințele esențiale de securitate, rezultate în urma evaluării riscurilor, conform HG 1029/2008, Anexa 1.

Litigii

Achizitorul si furnizorul vor face toate eforturile pentru a rezolva pe cale amiabila, prin tratative directe, orice neintelegere sau disputa care se poate ivi intre ei in cadrul sau in legatura cu indeplinirea contractului.

Daca dupa 15 de zile de la inceperea acestor tratative neoficiale achizitorul si furnizorul nu reusesc sa rezolve in mod amiabil o divergenta contractuala, fiecare poate solicita ca disputa sa se solutioneze de catre instantele judecatoresti din Romania, potrivit legislatiei din Romania.

În cazul nelivrării utilajului, neefectuării lucrărilor și serviciilor angajate pentru care s-au efectuat tranșe de plată, recuperarea sumelor de către Beneficiar se face cu perceperea majorărilor de întârziere, calculate pentru perioada de când s-au acordat și până s-au recuperat.

Achizitorul are dreptul de a denunța unilateral contractul, în una din următoarele situații :

a) furnizorul se afla, la momentul atribuirii Contractului de furnizare, în una dintre situațiile prevăzute la art. 164-167, 223 din Legea nr. 98/2016;

b) contractul de achiziție nu ar fi trebuit să fie atribuit furnizorului, având în vedere o încălcare gravă a obligațiilor care rezultă din legislația europeană relevantă și care a fost constatată printr-o decizie a Curții de Justiție a Uniunii Europene.

8. MANAGEMENTUL/GESTIONAREA CONTRACTULUI SI ACTIVITATI DE RAPORTARE IN CADRUL CONTRACTULUI, daca este cazul

Metodologia de evaluare a ofertelor:

Pentru atribuirea contractului de achizitii publice "Mașină de asamblare cartus", Societatea Uzina Mecanică Sadu S.A., evalueaza ofertele pe baza criteriului ales, respectiv: "cel mai bun raport calitate-pret".

Detaliem mai jos modul de evaluare, in cadrul criteriului de atribuire – "cel mai bun raport calitate – pret", respectiv:

1. Pretul ofertei - cu o pondere de 55%. Punctaj maxim factor = 55;

2. Componenta tehnica - cu o pondere de 45%. Punctaj maxim factor = 45.

Punctaj maxim total al ofertei = 100, din care:

1) Pretul ofertei – Componenta financiara – 55%. Punctaj maxim factor 55.

Punctajul pentru factorul de evaluare "pret", cu o valoare de 55 puncte, din totalul de 100 puncte si cu o pondere de 55%, se acorda dupa cum urmeaza:

a) Pentru oferta admisibila cu cel mai scazut dintre preturi (P_{min}), se acorda punctajul maxim alocat, respectiv 55 puncte;

b) Pentru celelalte oferte admisibile, punctajul $P(n)$ se calculeaza proportional, utilizand urmatoarea formula:

$P_{pret}(n) = P_{(min)} / P(n) \times 55$, unde:

$P_{pret}(n)$: punctajul obtinut de catre oferta admisibila aflata sub evaluare

$P_{(min)}$ – cel mai scazut dintre preturile ofertelor admisibile;

$P(n)$ – pretul ofertei admisibile aflata sub evaluare.

2) Componenta tehnica – Pondere 45%. Punctaj maxim factor 45

Pentru "Componenta tehnica" a fost stabilit un numar de 4 subfactori, respectiv:

2.1. Capacitate de productie

2.2. Timp de rezolvare defectiune urgenta

2.3. Garantie utilaj

2.4. Durata de livrare

2.1 Capacitatea de productie a utilajului. Pondere 20%. Punctaj 20 puncte

Capacitatea de productie (cadenta) utilajului trebuie sa fie de minim 120 piese/minut. Ofertele a caror utilaje au o cadenta sub cea minim impusa sunt declarate neadmisibile. Valoarea maxima, pentru factorul *Capacitate de productie*, peste care nu se puncteaza suplimentar este 240 piese/minut.

Punctajul pentru factorul de evaluare "Capacitate de productie utilaj", cu o valoare de 20 puncte, din totalul de 100 puncte, si, o pondere de 20 %, se acorda dupa cum urmeaza:

a) pentru oferta admisibila a carui utilaj are cea mai mare capacitate de productie (cadenta), se acorda punctajul maxim alocat 20 puncte;

b) pentru celelalte oferte admisibile, punctajul se va calcula dupa urmatoarea formula:

$R_{capacitate\ de\ productie}(n) = R(n) / R(max) \times 20$, unde:

$R_{capacitate\ de\ productie}(n)$ = punctajul obtinut de catre oferta admisibila aflata sub evaluare

$R(max)$ = cea mai mare capacitate de productie (cadenta) a utilajului, dintre ofertele admisibile;

$R(n)$ = capacitatea de productie (cadenta) utilajului realizata de catre oferta admisibila aflata sub evaluare.

2.2) Timp de rezolvare defectiune urgenta. Pondere 10%. Punctaj 10 puncte

Timpul de rezolvare defectiune urgenta - rezolvarea defectiunii semnalate de beneficiar in maxim 48 ore de la solicitarea acestuia. Peste aceasta durata ofertele sunt declarate neadmisibile. Valoarea minima pentru factorul de evaluare *Timp de rezolvare defectiune urgenta*, sub care nu se puncteaza suplimentar este 24 de ore.

Beneficiarul doreste sa se asigure ca pe toata durata contractului, furnizorul va trebui sa asigure suport tehnic pentru a rezolva orice incident intr-un timp cat mai scurt, dupa semnalarea defectiunii de catre autoritatea contractanta.

In acest fel, existand certitudinea ca, furnizorul va raspunde cu promptitudine si rezolva in timp util orice incident/defect semnalat, inclusiv in perioada mentenantei preventive.

Pentru factorul de evaluare "Timp de rezolvare defectiune urgenta", cu o valoare maxim alocata de 10 puncte, din totalul de 100 puncte, si, o pondere de 10%, punctajele se vor acorda dupa cum urmeaza:

- Pentru oferta admisibila care prezinta cel mai mic timp de rezolvare defectiune urgenta = 10 puncte;
- Pentru restul ofertelor admisibile, punctajul se va calcula utilizand urmatoarea formula:

$$P \text{ puncte } (n) = P(\min) / P(n) \times 10, \text{ unde:}$$

$P \text{ puncte } (n)$ – punctele obtinute de oferta admisibila aflata sub evaluare;

$P(\min)$ – cel mai mic timp de rezolvare defectiune urgenta dintre ofertele admisibile;

$P(n)$ – timp de rezolvare defectiune urgenta al ofertei admisibile aflată in evaluare.

2.3) Garantia utilajului. Pondere 10%. Punctaj 10 puncte

Perioada de garanție acordată utilajului de către furnizor este de minim 24 luni de la data punerii în funcțiune a utilajului. Ofertele cu o garanție sub 24 luni vor fi neconforme. Valoarea maxima, pentru factorul *Garantia utilajului*, peste care nu se puncteaza suplimentar este 48 luni.

Punctajul pentru factorul de evaluare "Garantia utilajului" cu o valoare de 10 puncte, din totalul de 100 puncte si o pondere de 10%, se va acorda dupa cum urmeaza:

- Pentru oferta admisibila cu cea mai mare garantie oferita utilajului = 10 puncte;
- Pentru restul ofertelor admisibile, punctajul se va calcula utilizand urmatoarea formula:

$$G \text{garantie } (n) = G(n) / G(\max) \times 10, \text{ unde:}$$

$G \text{garantie } (n)$ = punctajul obtinut de catre oferta admisibila aflata sub evaluare;

$G(\max)$ = cea mai mare garantie oferita dintre ofertele admisibile;

$G(n)$ = garantia utilajului oferita de catre ofertele admisibile aflate sub evaluare.

2.4) Durata de livrare. Pondere 5%. Punctaj 5 puncte

Termenul de livrare al utilajului este de maxim 11 luni de la semnarea contractului. Ofertele a caror durata de livrare a utilajului depasesc termenul de 11 luni sunt declarate neconforme/ neadmisibile.

Valoarea minima pentru factorul de evaluare *Durata de evaluare*, sub care nu se puncteaza suplimentar este 30 de zile.

Punctajul pentru factorul de evaluare "Durata de livrare" cu o valoare de 5 puncte, din totalul de 100 puncte si o pondere de 5%, se va acorda dupa cum urmeaza:

- Pentru oferta admisibila cu cea mai redusa durata de livrare = 5 puncte;
- Pentru restul ofertelor admisibile, punctajul se va calcula utilizand urmatoarea formula:

$$L \text{durata livrare } (n) = L(\min) / L(n) \times 5, \text{ unde:}$$

$L \text{durata livrare } (n)$ – punctajul obtinut de catre oferta admisibila aflata sub evaluare;

$L(\min)$ = cea mai mica durata de livrare dintre ofertele admisibile;

$L(n)$ = durata de livrare a ofetelor admisibile aflate sub evaluare.

Punctele acordate pentru factorul de evaluare "**Componenta tehnica**" in punctajul total vor fi calculate dupa cum urmeaza:

Tehnic (n) = (Puncte obtinute pentru 2.1. Capacitate de producție) + (Puncte obtinute pentru 2.2. Timp de rezolvare defectiune urgenta) + (Puncte obtinute pentru 2.3. Garantie utilaj) + (Puncte obtinute pentru 2.4. Durata livrare)

Punctajul total: Pret (maxim 55 puncte) + **Componenta tehnica** (maxim 45 puncte) = **maxim 100 puncte.**

Clasamentul ofertelor va fi determinat pe baza punctajului total. Pe baza metodei de calcul de mai sus, ofertantul care are cel mai mare punctaj total va fi declarat castigator.

Nota:

- Ofertele trebuie depuse pentru: 1 lot;

In conformitate si cu prevederile art. 141, ind. (8), (9) si (10) din Legea nr. 98/2016, autoritatea contractanta isi rezerva dreptul:

- de a atribui contractele de achizitie aferente celor cinci loturi de masini: inserție capsă în tub cartuş, asamblare cartuş, control dimensiuni și greutate cartuş, etanșat muniție și ambalare cartuş finit în cutii carton unui singur ofertant;

- de a efectua o evaluare comparativa a ofertelor depuse, prin stabilirea in primul rand a punctajelor oferite pentru fiecare lot, prin aplicarea criteriului de evaluare ales „cel mai bun raport calitate – pret” si a celor doi factori de evaluare stabiliti: „pretul ofertei” si „componenta tehnica”, mentionati si detaliati in cadrul documentatiei de atribuire si, apoi prin compararea punctajului total astfel obtinut cu punctajul atribuit ofertelor depuse de catre un ofertant pentru toate cele cinci loturi.

Modul de departajare a ofertelor in cazul in care doua sau mai multe oferte sunt clasate pe primul loc, cu punctaje egale:

- În cazul în care comisia de evaluare constată că două sau mai multe oferte admisibile au punctaje egale, departajarea se va face având în vedere punctajul obținut la factorii de evaluare în ordine descrescătoare a ponderii acestora.

În cazul în care situația de egalitate se menține, autoritatea contractantă are dreptul să solicite noi propuneri financiare, și oferta castigatoare va fi desemnată cea cu propunerea financiară cea mai mică, propunere financiară care se depune în aceleași condiții ca și propunerea inițială, prin intermediul SEAP.

Perioada de timp în care ofertantul trebuie să își mențină oferta valabilă:

Perioada de valabilitate a ofertelor este de 3 luni de la data depunerii ofertei, dar nu mai târziu de data încheierii contractului.

Ofertele depuse vor avea atasate:

- Garanția de participare;
- Documentația de calificare: Formular DUAЕ, declarația conform art. 59 și art. 60 din Legea nr. 98/2016
- Oferta tehnică: documentația tehnică, care va respecta cerințele minime impuse în caietul de sarcini.
- Oferta financiară;
- Formulare;
- Angajamentul ferm de susținere din partea unui terț, dacă este cazul – anexa nr.;
- Acordul de asociere, dacă este cazul – anexa nr.;
- Contractul de subcontractare, dacă este cazul – anexa nr.
- Instrucțiuni de utilizare privind exploatarea și întreținerea utilajului.

Toate documentele vor fi obligatoriu redactate în limba română.

SEF SECȚIE
Ing.
PĂTRĂȘCOIU Claudiu

OFICIUL JURIDIC
Jr.
MOREGA Bogdan

SEF SERV. TEHNIC
Ing.
VĂGĂUŢĂ Petre